

IVECO DAILY CNG



VOORWOORD CNG

WAAROM CNG ?

Vandaag de dag is het produceren en omzetten van energie, met een beperkte weerslag op het milieu, een absolute must. Die gebieden met een hoge bevolkingsgraad hebben als consequentie het meest te kampen met vervuiling door het verkeer en de industrie. De transportwereld ontwikkelt sinds ruime tijd ecologische oplossingen die naast het verminderen van de uitstoot, het verhogen van de winst en rentabiliteit als prioriteit hebben. Een grote inspanning in de verdere verlaging van de uitstoot zal geleverd worden door het :

- verder inperken van de uitstoot, voornamelijk door het toepassen van nieuwe technologieën.
- vernieuwen van het totale wagenpark.
- beperken van het verkeer in de centra van onze steden.
- gebruik van alternatieve brandstoffen.

IVECO draagt aan dit alles zijn steentje bij door de ontwikkeling van aardgasmotoren (**CNG = Compressed Natural Gas**)

De aardgasmotor vertegenwoordigt een verantwoordelijk en innovatief antwoord met het oog op een veilig en milieuvriendelijk dagdagelijks gebruik.

Algemene kenmerken :

Hoge betrouwbaarheid :

De 2.8L- motor is speciaal ontwikkeld voor enkel op aardgas te kunnen lopen. Deze zogehete 'monofuelmotor' heeft een aantal voordelen i.v.m. een motor die op 2 types brandstof loopt. Belangrijk zijn het hoger maximaal vermogen en daaraan gekoppeld een hoger rendement en een 'schonere' verbranding.

Deze atmosferische motor (geen turbo) heeft enkele speciale aanpassingen zoals een aparte cilinderkop, drijfstangen en krukas. Daarnaast zijn er een specifiek elektronisch inspuitstelsel, bougies, lambdasonde en 3-wegkatalysator.

Dankzij deze diepgaande ontwikkeling biedt **IVECO** dezelfde garantievooraan als op een conventionele dieselmotor.

Laag risico :

De brandstoftanks zijn getest en conform de Europese normen betreffende de ontvlambaarheid en weerstand tegen impacts. Deze normen zijn strenger dan die van een conventionele brandstoftank en garanderen als gevolg een absolute veiligheid. Bijkomend feit is dat aardgas 'lichter' is dan de buitenlucht en zich daardoor makkelijk verspreidt. Hierdoor kan men binnen in ondergrondse parkeergarages zolang er een adequaat ventilatiesysteem aanwezig is.

Lage kost :

Aardgas wordt deels bekomen door afvalverwerking om de kosten te drukken.

Als gevolg is de prijs van aardgas gevoelig lager dan die van diesel.

Rentabiliteit :

Het specifieke verbruik van de aardgasmotor is weliswaar iets hoger dan die van de dieselmotor maar de lage prijs en de uitbreiding van het aantal vulstations maken deze oplossing nog competitiever.

LINE - UP / GESLOTEN BESTELWAGEN CNG



LINE - UP / GESLOTEN BESTELWAGEN CNG

29L	WIELBASIS	3000	3000L	3300	3950
	DAKHOOGTE				
	H1	1545 mm			
	H2	1900 mm			
	H3	2100 mm			
					NIET LEVERBAAR

35S	WIELBASIS	3000	3000L	3300	3950
	DAKHOOGTE				
	H1	1545 mm			
	H2	1900 mm			
	H3	2100 mm			



LINE - UP / GESLOTEN BESTELWAGEN CNG

35C	WIELBASIS	3000	3000L	3300	3950
	DAKHOOGTE				
	H1	1545 mm			
	H2	1900 mm			
	H3	2100 mm			
NIET LEVERBAAR					

40C	WIELBASIS	3000	3000L	3300	3950
	DAKHOOGTE				
	H1	1545 mm			
	H2	1900 mm			
	H3	2100 mm			



LINE - UP / GESLOTEN BESTELWAGEN CNG

50C	WIELBASIS	3000	3000L	3300	3950
	DAKHOOGTE				
	H1	1545 mm			
	H2	1900 mm			
	H3	2100 mm			

65C	WIELBASIS	3000	3000L	3300	3950
	DAKHOOGTE				
	H1	1545 mm			
	H2	1900 mm			
	H3	2100 mm			

NIET LEVERBAAR



LINE - UP / CHASSIS CABINE CNG



LINE - UP / CHASSIS CABINE CNG

	WIELBASIS						
	3000	3450	3750	4100	4350	4750	
29L	ENKELE CABINE						
	DUBBELE CABINE						
	NIET LEVERBAAR						
35S	ENKELE CABINE						
	DUBBELE CABINE						
	NIET LEVERBAAR						



LINE - UP / CHASSIS CABINE CNG

	WIELBASIS	3000	3450	3750	4100	4350	4750
35C	ENKELE CABINE						
	NIET LEVERBAAR						
	DUBBELE CABINE						
40C	ENKELE CABINE						
	NIET LEVERBAAR						
	DUBBELE CABINE						



LINE - UP / CHASSIS CABINE CNG

	WIELBASIS						
	3000	3450	3750	4100	4350	4750	
50C	ENKELE CABINE		■	■		■	
	DUBBELE CABINE	NIET LEVERBAAR					
65C	WIELBASIS						
	3000	3450	3750	4100	4350	4750	
65C	ENKELE CABINE		■	■		■	
	DUBBELE CABINE	NIET LEVERBAAR					



GESLOTEN BESTELWAGEN CNG

PRIJSLIJST VAN VOERTUIGEN PRIJSLIJST VAN OPTIES

STANDAARDUITRUSTING :

- 3 – voudig verstelbare bestuurdersstoel
- Bijrijdersbank
- Tussenwand met ruit
- Opstap achteraan
- ABS / ABD / EBD
- Tachograaf op 40C / 50C
- Dobli anti-dodehoekspiegel

PRIJSLIJST GESLOTEN BESTELWAGENS CNG

Type	wielbasis in mm	dakhoogte in mm	laadlengte in mm	volume in m ³	prijs ^{excl. BTW} in euro
35S11GV	3300	1900	3520	12	28.930,00
40C11GV	3300	1900	3520	12	30.880,00
40C11GV	3950	1900	4560	15,6	32.530,00
50C11GV	3300	1900	3520	12	32.155,00
50C11GV	3950	1900	4560	15,6	33.805,00

OPTIES GESLOTEN BESTELWAGEN CNG			
CABINE INTERIEUR			
OMSCHRIJVING	OPMERKINGEN	PRIJS in euro excl. BTW	OPTIE^{nr}s
Airbag voor bestuurder	incl met gordelspanner	360,00	4495
Airbag voor bestuurder en passagier(s)	incl met gordelspanners	720,00	4496
Alarm van IVECO met beweegsensoren & hoorn *	incl centrale deurvergrendeling met afstandsbediening / met 2 beweegsensoren in de cabine / met druksensoren op alle deuren	990,00	6890 + 6775
Bekleding tegen het dak	Niet icm tussenwand	40,00	4408+6758
Bekleding tussenwand	Niet mogelijk zonder tussenwand	90,00	587+6775
Centrale deurvergrendeling met afstandsbediening	Std met IVECO-alarm (6890)	400,00	6536
Elektrisch ruiten		270,00	693
Radio/ Cassette met RDS		120,00	2975
Tachograaf	elektronisch, std voor 2 bestuurders / std op 40C - 50C	440,00	5130
Zonder tachograaf	std op 355 / niet icm 5130	0,00	5133
Verwarmde voorruit	Verplicht i.c.m. elektrisch verstelbare en verwarmde spiegels (2714)	245,00	685
Pollenfilter		100,00	6653
Zonder tussenwand		0,00	6758

* Voor Nederland is het IVECO Alarm getest en goedgekeurd volgens SCM. Keuringsvoorschrift AA03 klasse 2



* Voor België wordt het IVECO Alarm getest volgens de richtlijnen van BVVO.

- De SCM en de BVVO zijn de overkoepelende organen van respectievelijk de Nederlandse en de Belgische verzekeringsmaatschappijen.



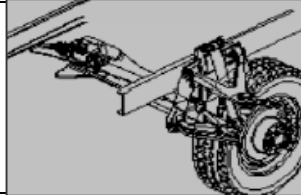
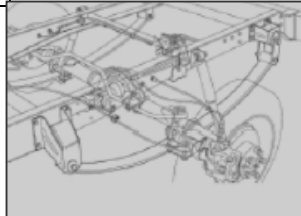

OPTIES GESLOTEN BESTELWAGEN CNG			
STOELN			
Alle BESTELWAGENS hebben standaard een 3-voudig verstelbare bestuurdersstoel (6621) en een bijrijdersbank met 3-punsgordels op beide zitplaatsen (4204)			6621+4204
Bestuurdersstoel hydraulisch geveerd , 3-voudig verstelbaar met arm- en lendesteun	niet icm kunstlederen bekleding (616)	235,00	6627
Bestuurdersstoel hydraulisch geveerd en verwarmd , 3-voudig verstelbaar met arm- en lendesteun	niet icm kunstlederen bekleding (616)	345,00	6628
Passagiersstoel en bestuurdersstoel hydraulisch geveerd en verwarmd , 3-voudig verstelbaar met arm- en lendesteun	verplicht met bestuurdersstoel hydraulisch geveerd en verwarmd, 3-voudig verstelbaar met arm- en lendesteun / niet icm kunstlederen bekleding	690,00	6628+6644
Passagiersstoel , vast en 2-voudig verstelbaar	ipv bank (4204)	0,00	614
Passagiersstoel , 3-voudig verstelbaar	ipv bank (4204)	150,00	6631
Passagiersstoel , zonder	ipv bank (4204)	0,00	6610
Kunstlederen bekleding	niet icm geveerde / geveerde en verwarmde stoelen	0,00	616
CABINE EXTERIEUR			
Gevarendriehoek		10,00	2211
Knipperlicht , draagbaar	excl. batterijen	10,00	5108
Koplampsproeiers		190,00	2558
Mistlampen voor		135,00	6555
Spatlappen voor & achter		70,00	6663
Spiegels , elektrisch bedienbaar en verwarmd		170,00	2714
Verbanddoos		5,00	5534
ONDERSTEL / REMMEN			
ABS / ABD / EBD	std	S	2090
Zonder ABS / ABD / EBD	Alleen bij 35S	-500,00	1092
Wielkeggen	2 stuks	20,00	219
MOTOR / AANDRIJFLIJN / ELEKTRISCH SYSTEEM			
Banden , modder & sneeuw (M&S)	op voor- en achteras	70,00	
Banden , tractie-profiel	enkel op achteras,	70,00	
Carterbescherming	enkel voor 40C - 50C	90,00	190
Hoofdstroomschakelaar	wordt bediend vanuit het contactslot	100,00	2532
Snelheidsbegrenzer 100 km/h		95,00	6358
Sperdifferentieel	enkel voor C-serie	690,00	131

OPTIES GESLOTEN BESTELWAGEN CNG OPHANGING

35S11GV

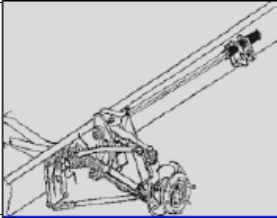
<u>OPHANGING VOOR</u>				
	Naam	Optienummer	Prijs	
Standaard	Dwars geplaatste stalen paraboolveer zonder stabilisatorstang	std	std	
Optie	/	/	/	
<u>OPHANGING ACHTER</u>				
	Naam	Optienummer	Prijs	
Standaard	Enkelvoudige versterkte paraboolveer met Torgo-rubbers met stabilisatorstang	std	std	
Optie	Luchtvering met stabilisatorstang	6115	€2.250,00	

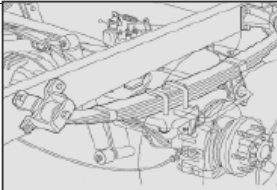
OPTIES GESLOTEN BESTELWAGEN CNG OPHANGING

<u>40C11GV</u>				
OPHANGING VOOR				
	Naam	Optienummer	Prijs	
Standaard	Torsieveer met stabilisatorstang	std	std	
Optie	/	/	/	
OPHANGING ACHTER				
	Naam	Optienummer	Prijs	
Standaard	2 Bladveren met stabilisatorstang	std	std	
Optie	7 Bladveren met stabilisatorstang	2240	€70,00	
Optie	Luchtvering met stabilisatorstang	6115	€2.250,00	



OPTIES GESLOTEN BESTELWAGEN CNG OPHANGING

50C11GV

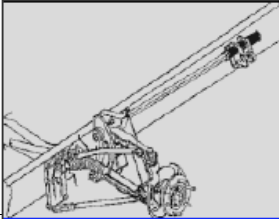
OPHANGING VOOR

	Naam	Optienummer	Prijs	
Standaard	Torsieveer met stabilisatorstang	std	std	
Optie	/	/	/	

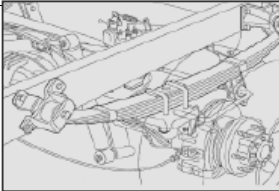
OPHANGING ACHTER

	Naam	Optienummer	Prijs	
Standaard	2 Bladveren met stabilisatorstang	std	std	
Optie	7 Bladveren met stabilisatorstang	2240	€70,00	
Optie	Luchtvering met stabilisatorstang	6115	€2.250,00	

OPTIES GESLOTEN BESTELWAGEN CNG			
LAADRUIMTE			
Achterdeuren, 270 graden		340,00	6767
Achterrauten	incl. Verwarming	215,00	6815
Betonplexvloer * I	Met behoud van de standaard siorogen / niet icm betonplexvloer + wielkastbetimmering + houten zijwandpanelen (2949 + 2948)	450,00	6784
Zijwandbescherming in laadruimte	+/- 40 cm hoog	50,00	4165
Wielkastbetimmering + betonplexvloer + houten zijwandpanelen	Niet icm 4352 / 6754 / 6755 / 6799 / 6810 / 6815 / 6784	600,00	2949 + 2948
Lichtdoorlatend dak		250,00	6779
Tussenwand, zonder ruit	Niet icm tussenwand met ruit (6775)	0,00	5065

OPTIES GESLOTEN BESTELWAGEN CNG ZIJDEUREN EN SCHUIFRUITEN

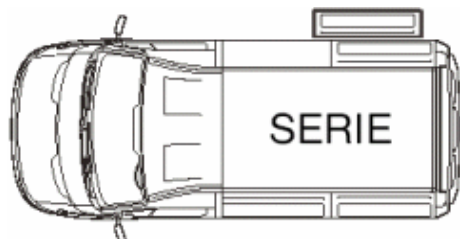

Standaard: Rechter zijschuifdeur

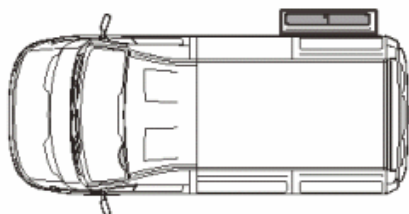

H1	Alle wb	Opt 6810 Schuifruit in rechter zijschuifdeur
H2	Alle wb	Opt 6810 Schuifruit in rechter zijschuifdeur
H3	Alle wb	Opt 6810 Schuifruit in rechter zijschuifdeur

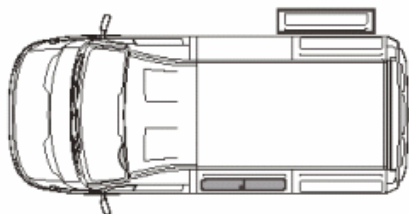

H1	Alle wb	Opt 4352 Schuifruit in linker zijwand
H2	Alle wb	Opt 4352 Schuifruit in linker zijwand
H3	Alle wb	Opt 11962 Schuifruit in linker zijwand

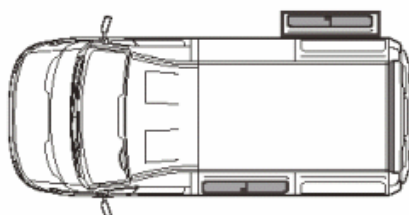

H1	Alle wb	Opt 6810 Schuifruit in rechter zijschuifdeur Opt 4352 Schuifruit in linker zijwand
H2	Alle wb	Opt 6810 Schuifruit in rechter zijschuifdeur Opt 4352 Schuifruit in linker zijwand
H3	Alle wb	Opt 6810 Schuifruit in rechter zijschuifdeur Opt 11962 Schuifruit in linker zijwand

OPTIES GESLOTEN BESTELWAGEN CNG ZIJDEUREN EN SCHUIFRUITEN

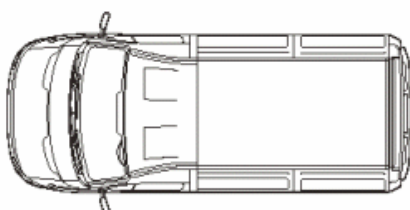

H1	Alle wb	Opt 6799 Zonder echter zijschuifdeur
H2	Alle wb	Opt 6799 Zonder echter zijschuifdeur
H3	Alle wb	Opt 6799 Zonder echter zijschuifdeur

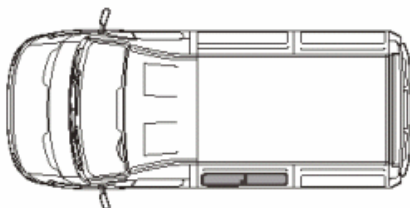

H1	Alle wb	Opt 6799 Zonder rechter zijschuifdeur Opt 4352 Schuifruit in linker zijwand
H2	Alle wb	Opt 6799 Zonder rechter zijschuifdeur Opt 4352 Schuifruit in linker zijwand
H3	Alle wb	Opt 6799 Zonder rechter zijschuifdeur Opt 11962 Schuifruit in linker zijwand

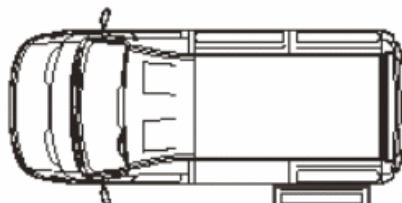

H1	Alle wb	Opt 6754 Linker zijschuifdeur ipv rechts
H2	Alle wb	Opt 6754 Linker zijschuifdeur ipv rechts
H3	Alle wb	Opt 6754 Linker zijschuifdeur ipv rechts

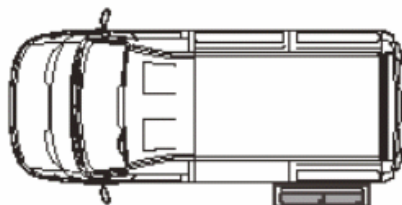

H1	3000+3000L	In voorbereiding
	3000+3000L	In voorbereiding
H2	3300+3950	Opt 6754 Linker zijschuifdeur Opt 11912 Schuifruit in linker zijschuifdeur
H3	3300+3950	Opt 6754 Linker zijschuifdeur Opt 11912 Schuifruit in linker zijschuifdeur

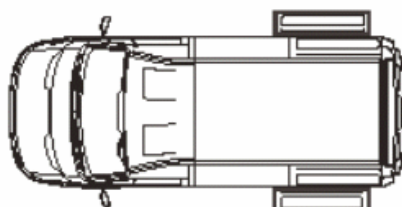

H1	Alle wb	Opt 6755 Zijschuifdeuren aan weerszijden
H2	Alle wb	Opt 6755 Zijschuifdeuren aan weerszijden
H3	Alle wb	Opt 6755 Zijschuifdeuren aan weerszijden

OPTIES GESLOTEN BESTELWAGEN CNG ZIJDEUREN EN SCHUIFRUITEN

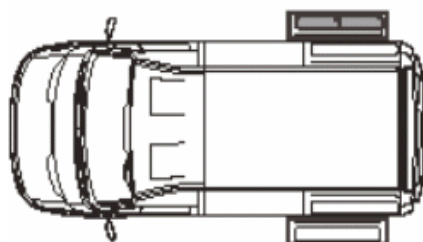

H1	3000+3000L	In voorbereiding
H2	3000+3000L	Opt 6755 Zijschuifdeuren aan weerszijden Opt 11797 Schuifruit rechts
	3300+3950	Opt 6755 Zijschuifdeuren aan weerszijden Opt 11798 Schuifruit rechts
H3	3300+3950	Opt 6755 Zijschuifdeuren aan weerszijden Opt 11798 Schuifruit rechts

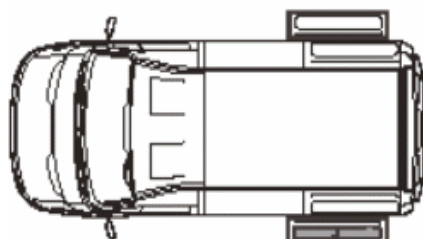

H1	3000+3000L	In voorbereiding
H2	3000+3000L	In voorbereiding
	3300+3950	Opt 6755 Zijschuifdeuren aan weerszijden Opt 11912 Schuifruit links
H3	3300+3950	Opt 6755 Zijschuifdeuren aan weerszijden Opt 11912 Schuifruit links

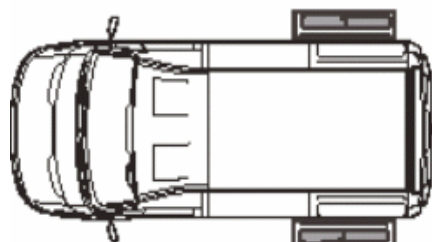

H1	3000+3000L	Opt 6755 Zijschuifdeuren aan weerszijden Opt 11866 Schuifruit links en rechts
H2	3000+3000L	Opt 6755 Zijschuifdeuren aan weerszijden Opt 11930 Schuifruit links en rechts
	3300+3950	Opt 6755 Zijschuifdeuren aan weerszijden Opt 11799 Schuifruit links en rechts
H3	3300+3950	Opt 6755 Zijschuifdeuren aan weerszijden Opt 11799 Schuifruit links en rechts

PRIJZEN :

- Schuifruit 120,00 euro / schuifruit
- Optie 6799 : Zonder zijschuifdeuren 0,00 euro
- Optie 6754 : Linker zijschuifdeur ipv rechts 135,00 euro
- Optie 6755 : Zijschuifdeuren aan weerszijden 585,00 euro

PRIJSLIJST IVECO DAILY / JANUARI 2004

CHASSIS CABINE CNG

PRIJSLIJST VAN VOERTUIGEN PRIJSLIJST VAN OPTIES

STANDAARDUITRUSTING :

- 3 – voudig verstelbare bestuurdersstoel
- Bijrijdersbank
- ABS / ABD / EBD
- Tachograaf op 40C / 50C / 65C
- Dobli anti – dodehoekspiegel

PRIJSLIJST CHASSIS CABINE CNG

Type	wielbasis in mm	prijs excl. BTW in euro
35S11G	3450	25.130,00
40C11G	3450	27.630,00
40C11G	3750	27.900,00
50C11G	3450	28.880,00
50C11G	3750	29.150,00
50C11G	4350	29.710,00
65C11G	3450	31.680,00
65C11G	3750	31.950,00
65C11G	4350	32.510,00

OPTIES CHASSIS CABINE CNG			
CABINE INTERIEUR			
OMSCHRIJVING	OPMERKINGEN	PRIJS in euro	OPTIE nr's
Achterwand zonder ruit		0,00	4339
Airbag voor bestuurder	incl gordelspanner	360,00	4495
Airbag voor bestuurder en passagier(s)	incl gordelspanners	720,00	4496
Alarm van IVECO met beweegsensoren & hoorn *	incl centrale deurvergrendeling met afstandsbediening / met 2 beweegsensoren in de cabine / met drukcontacten op alle deuren	990,00	6890
Centrale deurvergrendeling met afstandsbediening	niet icm IVECO-alarm (6890)	400,00	6536
Elektrische ruiten		270,00	693
Radio - Cassette met RDS		120,00	2975
Tachograaf	elektronisch, std voor 2 bestuurders / std op 40C - 50C	440,00	5130
Zonder tachograaf	std op 35S / niet icm 5130 / niet mogelijk op 65C		5133
Pollenfilter		100,00	6653
Verwarmde voorruit	Verplicht i.c.m. elektrisch verstelbare en verwarmde spiegels (2714)	245,00	685

* Voor Nederland is het IVECO Alarm getest en goedgekeurd volgens SCM. Keuringsvoorschrift AA03 klasse 2

* Voor België wordt het IVECO Alarm getest volgens de richtlijnen van BVVO.

- *De SCM en de BVVO zijn de overkoepelende organen van respectievelijk de Nederlandse en de Belgische verzekeringsmaatschappijen*

STOELN			
Alle CHASSIS (DUBBELE) CABINES hebben standaard een 3-voudig verstelbare bestuurdersstoel (6621) en een bijrijdersbank met 3-puntsgordels op beide zitplaatsen (4204).			6621+4204
Bestuurdersstoel hydraulisch geveerd , 3-voudig verstelbaar met arm- en lendesteun	niet icm kunstlederen bekleding (616)	235,00	6627
Bestuurdersstoel hydraulisch geveerd en verwarmd , 3-voudig verstelbaar met arm- en lendesteun	niet icm kunstlederen bekleding (616)	345,00	6628
Passagiersstoel en bestuurdersstoel hydraulisch geveerd en verwarmd , 3-voudig verstelbaar met arm- en lendesteun	verplicht met bestuurdersstoel hydraulisch geveerd en verwarmd, 3-voudig verstelbaar met arm- en lendesteun / niet icm kunstlederen bekleding	690,00	6628+6644



Passagierstoel, vast en 2-voudig verstelbaar	ipv bank (4204)	0,00	614
Passagierstoel, 3-voudig verstelbaar	ipv bank (4204)	150,00	6631
Passagierstoel, zonder	ipv bank (4204)	0,00	6610
Kunstlederen bekleding	niet icm geveerde / geveerde en verwarmde stoelen	0,00	616
CABINE EXTERIEUR			
Achterbumper, verlaagd	Verplicht met eindbalk (155) Niet icm boltrekhaak (7820) of vangmuil-koppeling (8724) Niet op 35S Niet op 40C wb 3750	0,00	1065+155
Achterbumper, zonder	verlichting & IVECO-badges worden los meegeleverd	0,00	169
Smalle spiegels voor bakbreedte < 2070 mm	Niet voor 65C	0,00	7960
Brede spiegels voor bakbreedte 2220-2350 mm	inclusief met brede zijknipperlichten (4694)	100,00	7962+4694
Eindbalk	verplicht met verlaagde achterbumper (1065) ofwel zonder achterbumper	200,00	155+1065 ofwel
Gevarendriehoek		10,00	2211
Knipperlicht, draagbaar	Excl. batterijen	10,00	5108
Koplampsproeiers		190,00	2558
Mistlampen voor		135,00	6555
Spatlappen voor		35,00	663
Spiegels	Elektrisch bedienbaar en verwarmd	170,00	2714
Verbanddoos		5,00	5534
ONDERSTEL / REMMEN			
ABS / ABD / EBD		S	2090
Zonder ABS / ABD / EBD	Enkel op 35S	-500,00	1092
Wielkeggen	2 stuks	20,00	219
MOTOR / AANDRIJFLIJN / ELEKTRISCH SYSTEEM			
Banden, modder& sneeuw (M&S)	op voor- en achteras	70,00	
Banden, tractie-profiel	enkel op achteras	70,00	
Carterbescherming	enkel voor 40C - 50C - 65C	90,00	190
Hoofdstroomschakelaar	wordt bediend vanuit het contact	100,00	2532
PTO Hydrocar 20Z1*	Voor 35S & 40C / 5 - bak	725,00	6364
PTO Hydrocar 20Z2*	Voor 50C & 65C / 6 - bak	725,00	6365
Snelheidsbegrenzer 100 km/h		95,00	6358
Sperddifferentieel	enkel voor C-serie	690,00	131

* Steeds met 4 – gats pompaansluiting, andere pompaansluitingen dienen lokaal gemonteerd te worden

OPTIES CHASSIS CABINE CNG

OPHANGING

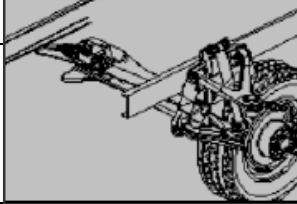
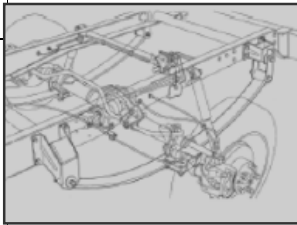
35S11G

<u>OPHANGING VOOR</u>				
	Naam	Optienummer	Prijs	
Standaard	Dwars geplaatste stalen paraboolveer zonder stabilisatorstang	std	std	
Optie	/	/	/	
<u>OPHANGING ACHTER</u>				
	Naam	Optienummer	Prijs	
Standaard	Enkelvoudige versterkte paraboolveer met Torgo-rubbers en stabilisatorstang	std	std	
Optie	Luchtvering met stabilisatorstang	6115	€2.250,00	

OPTIES CHASSIS CABINE CNG

OPHANGING

40C11G

OPHANGING VOOR

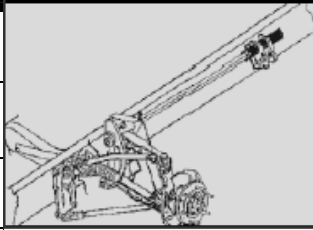
	Naam	Optienummer	Prijs	
Standaard	Torsieveen met stabilisatorstang	std	std	
Optie	/	/	/	

OPHANGING ACHTER

	Naam	Optienummer	Prijs	
Standaard	7 Bladveren met stabilisatorstang	std	std	
Optie	2 Paraboolveren met stabilisatorstang	2077	€150,00	
Optie	13 Bladveren met stabilisatorstang	6094	€220,00	
Optie	Luchtvering met stabilisatorstang	6115	€2.250,00	

OPTIES CHASSIS CABINE CNG OPHANGING

50C11G

OPHANGING VOOR

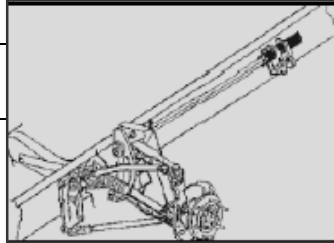
	Naam	Optienummer	Prijs	
Standaard	Torsieveen met stabilisatorstang	std	std	
Optie	/	/	/	



OPHANGING ACHTER

	Naam	Optienummer	Prijs	
Standaard	7 Bladveren met stabilisatorstang	std	std	
Optie	2 Paraboolveren met stabilisatorstang	2077	€150,00	
Optie	13 Bladveren met stabilisatorstang	6094	€220,00	
Optie	Luchtvering met stabilisatorstang	6115	€2.250,00	

OPTIES CHASSIS CABINE CNG

OPHANGING

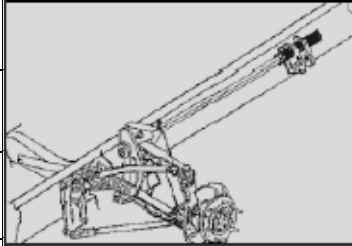
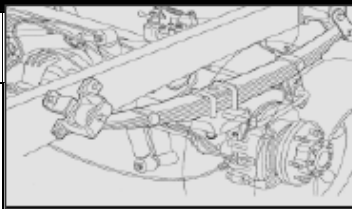
65C11G

<u>OPHANGING VOOR</u>				
	Naam	Optienummer	Prijs	
Standaard	Torsieveen met stabilisatorstang	std	std	
Optie	/	/	/	
<u>OPHANGING ACHTER</u>				
	Naam	Optienummer	Prijs	
Standaard	6 Bladveren met stabilisatorstang	std	std	
Optie	2 Paraboolveren met stabilisatorstang	2077	€150,00	
Optie	19 Bladveren met stabilisatorstang	6094	€220,00	

CNG OPTIES

POSITIE & INHOUD BRANDSTOFTANKS VAN

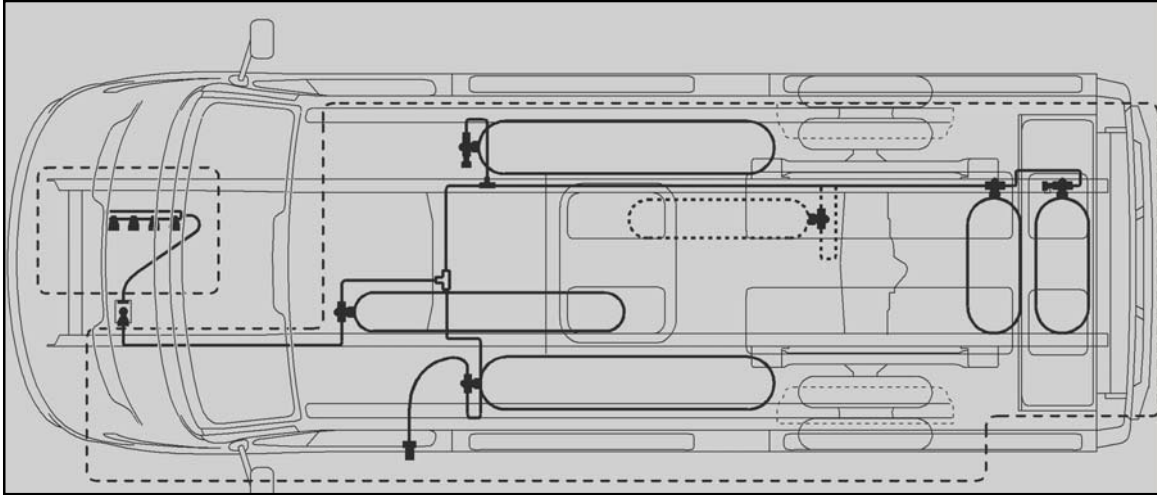

Er zijn 5 brandstoftanks standaard op elke Daily CNG:

1. Links in lengterichting aan de buitenkant van het chassis.
2. Rechts in lengterichting aan de buitenkant van het chassis.
3. Links in lengterichting aan de binnenkant van het chassis.
4. Dwarsgeplaatst ter hoogte van de achteroverbouw. (2X)
5. **OPTIE 7863 : | Extra tank rechts aan de binnenkant van het chassis.**

Overzicht van de afmetingen en de capaciteit van de Daily VAN CNG brandstoftanks :

INHOUD & POSITIE TANKS	35S11V wb. 3300		40C11V wb. 3300		40C11V wb. 3950		50C11V wb. 3300		50C11V wb. 3950				
	STD	OPT. 7863	STD	OPT. 7863	STD	OPT. 7863	STD	OPT. 7863	STD	OPT. 7863			
Links in lengterichting buitenkant chassis	56l 230x1630mm	Niet Leverbaar	54l 230x1180mm	Niet Leverbaar	80l 267x1700 mm	80l 267x1700 mm	54l 230x1180mm	Niet Leverbaar	80l 267x1700 mm	80l 267x1700 mm			
Rechts in lengterichting buitenkant chassis	56l 230x1630mm		54l 230x1180mm		80l 267x1700 mm	80l 267x1700 mm	54l 230x1180mm		80l 267x1700 mm	80l 267x1700 mm			
Links in lengterichting binnenkant chassis	56l 230x1630mm		56l 230x1630mm		56l 230x1630mm	56l 230x1630mm	56l 230x1630mm		56l 230x1630mm	56l 230x1630mm	56l 230x1630mm	56l 230x1630mm	
Rechts in lengterichting binnenkant chassis	-		-		-	30l	-		-	30l	-	30l	
Dwars aan de achteroverbouw	2x28 l 267x680 mm		2x28 l 267x680 mm		2x28 l 267x680 mm	2x28 l 267x680 mm	2x28 l 267x680 mm		2x28 l 267x680 mm	2x28 l 267x680 mm	2x28 l 267x680 mm	2x28 l 267x680 mm	
Totale capaciteit (l)	224 l		220 l		272 l	302 l	220 l		272 l	302 l	220 l	272 l	302 l
Autonomie (km / gemiddelde waarde)	269		264		326	362	264		326	362	264	326	362

CNG OPTIES

POSITIE & INHOUD BRANDSTOFTANKS CHASSIS CAB

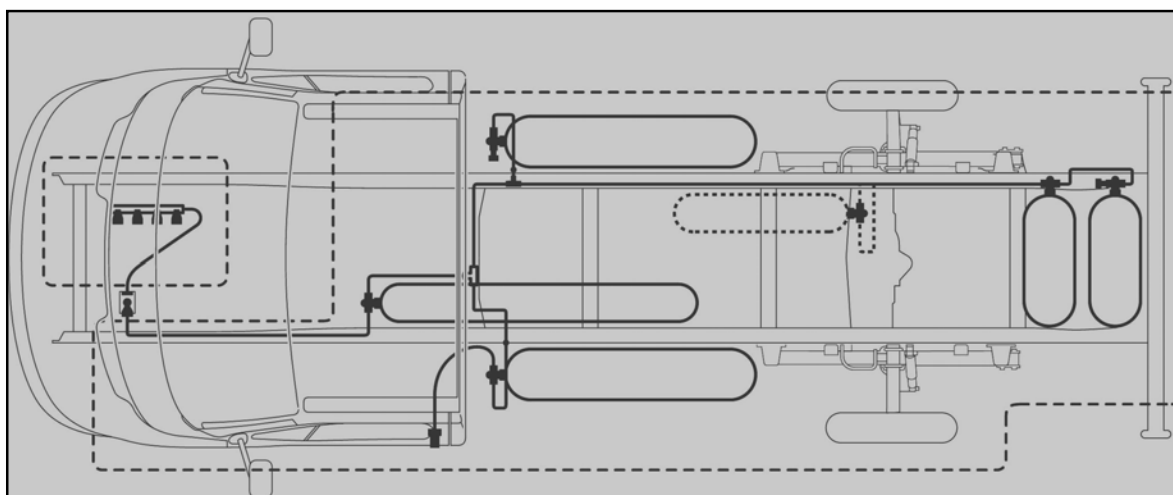

Overzicht van de afmetingen en de capaciteit van de Daily CHASSIS CABINE (t/m 50C) CNG brandstoftanks :

INHOUD & POSITIE TANKS	35S11 wb. 3450 mm		40C11 wb. 3450 / 3750 mm		50C11 wb. 3450 / 3750 mm		50C11 wb. 4350	
	STD	OPT. 7863	STD	OPT. 7863	STD	OPT. 7863	STD	OPT. 7863
Links in lengterichting buitenkant chassis	56l	Niet Leverbaar	54l	54l	54l	54l	80l	80l
	230x1630mm		230x1180mm	230x1180mm	230x1180mm	230x1180mm	267x1700 mm	267x1700 mm
Rechts in lengterichting buitenkant chassis	56l		54l	54l	54l	54l	80l	80l
	230x1630mm		230x1180mm	230x1180mm	230x1180mm	230x1180mm	267x1700 mm	267x1700 mm
Links in lengterichting binnenkant chassis	56l		56l	56l	56l	56l	56l	56l
	230x1630mm		230x1630mm	230x1630mm	230x1630mm	230x1630mm	230x1630mm	230x1630mm
Rechts in lengterichting binnenkant chassis	-		-	30l	-	30l	-	30l
	-		-	230x920 mm	-	230x920 mm	-	230x920 mm
Dwars aan de achteroverbouw	2x28 l		2x28 l	2x28 l	2x28 l	2x28 l	2x28 l	2x28 l
	267x680 mm		267x680 mm	267x680 mm	267x680 mm	267x680 mm	267x680 mm	267x680 mm
Totale capaciteit (l)	224 l	220 l	250 l	220 l	250 l	272 l	302 l	
Autonomie (km / gemiddelde waarde)	269	264	300	264	300	326	362	

CNG OPTIES
POSITIE & INHOUD BRANDSTOFTANKS 65C11G

Overzicht van de afmetingen en de capaciteit van de Daily CHASSIS CABINE 65C11G CNG brandstoftanks :

INHOUD & POSITIE TANKS	65C11 wb. 3450 mm		65C11 wb. 3750 mm		65C11 wb. 4350 mm	
	STD	OPT. 7863	STD	OPT. 7863	STD	OPT. 7863
Links in lengterichting buitenkant chassis	54l	Niet Leverbaar	54l	54l	80l	80l
	230x1180mm		230x1180mm	230x1180mm	267x1700 mm	267x1700 mm
Rechts in lengterichting buitenkant chassis	54l		54l	54l	80l	80l
	230x1180mm		230x1180mm	230x1180mm	267x1700 mm	267x1700 mm
Links in lengterichting binnenkant chassis	56l		56l	56l	56l	56l
	230x1630mm		230x1630mm	230x1630mm	230x1630mm	230x1630mm
Rechts in lengterichting binnenkant chassis	-		-	30l	-	30l
	-		-	230x920 mm	-	230x920 mm
Dwars aan de achteroverbouw	2x28 l		2x28 l	2x28 l	2x28 l	2x28 l
	267x680 mm		267x680 mm	267x680 mm	267x680 mm	267x680 mm
Totale capaciteit (l)	220 l		220 l	250 l	272 l	302 l
Autonomie (km / gemiddelde waarde)	264		264	300	326	362

OPTIE 7863 = 4 standaard brandstoftanks + 1 extra rechts aan de binnenkant van het chassis.

- VAN : Enkel leverbaar op wielbasis 3950 mm
- CHASSIS CABINE : Enkel leverbaar op C – serie .
- Niet in combinatie met het sperddifferentieel (optie 131) zowel op Van als op Chassis Cabines.
- **Prijs : €960,00**

PRIJSLIJST IVECO DAILY / JANUARI 2004

KLEUREN

PRIJSLIJST VAN KLEUREN

IVECO KLEUREN

DAILY STANDAARDKLEUREN

Prijs chassis cabine	0,00 euro
Prijs chassis dubbele cabine	0,00 euro
Prijs gesloten bestelwagen	0,00 euro

CCP	Omschrijving	RAL-code	IC-code
50105	WIT		194
50135	WIT		334
50138	ROOD NOVELLO		335
50150	GEEL LUNA		359
50156	GROEN TOSCANA		365
50158	AZZURO DREAM		367
50169	GRIJS JET		378

Standaard Chassis kleur : IC 105 (rood / bruin)
Standaard velgen kleur : IC 118 (zilver)

DAILY METAALKLEUREN :

STEEDS bnl-logistics@iveco.com MELDEN WANNEER VOLGENDE OPTIES WORDEN BESTELD !!

Prijs chassis cabine	1200,00 euro
Prijs chassis dubbele cabine	1200,00 euro
Prijs gesloten bestelwagen	2000,00 euro !!*

!!* : De blanke lak ontbreekt in de laadruimte.

!!* : De betonplexvloer (optie 6784) is verplicht mee te bestellen indien men metaalkleur bestelt.

CCP	Omschrijving	RAL-code	IC-code
50115	SILVER GRIGIO		203
50116	GRIGIO PLATINA METALLIC		204
50125	GROEN SCURO METALLIC		285
50128	BLAUW METALLIC		315
50139	IVOOR ORIENTE METALLIC		338
52205	GRIGIO BRILLANTE METALLIC	9006	

IVECO KLEUREN DAILY RAL & IC - KLEUREN

Prijs chassis cabine	280,00 euro
Prijs chassis dubbele cabine	280,00 euro !!!
Prijs gesloten bestelwagen	455,00 euro

CCP	Omschrijving	RAL-code	IC-code
-----	--------------	----------	---------

50592	VERDE IC 013		13
50005	BIANCO IC 030		30
50077	BIANCO VELA IC 031		31
50052	VERDE IC 052		52
50006	ARANCIO IC 055		55
50070	VERDE IC 070		70
50073	GIALLO IC 073		73
51078	AZZURRO IC 078		78
51080	GRIGIO CHIARO IC 080		80
50068	GIALLO SC.BUS IC089		89
50078	ROSSO VVFF IC 102		102
50096	GIALLO PTT AUST. IC 111		111
50083	VERDE NATO IC 122		122
52316	BLU PANTONE 287 IVECO IC 123		123
50095	GIALLO HERTZ IC 139		139
50055	BLU E.I. IC 143		143
50025	GIALLO UK IC 145		145
50093	BLU IC 147		147
50057	ARANCIO AMRR IC 149		149
50007	ROSSO IC 150		150
50086	ARANCIO IC 154		154
50010	GIALLO IC 162		162
50014	GIALLO IC 164		164
50017	ARANCIO IC 166		166
50019	ROSSO PORTO IC 168		168
50106	ROSSO IC 195		195
50107	VERDE IC 197		197
50108	BLU IC 198		198
50047	BLU EDF-GDF 1987 IC 201		201
50118	VIOLA IC 227		227
50121	VERDE IC 258		258
50123	GIALLO IC 260		260
50126	ROSSO EUROSTAR IC 313 577113		313
50137	GIALLO ARROGANTE IC 336		336
50136	BLU AUGUSTO IC 337		337
50141	VERDE BRASILE IC 339		339
52232	GIALLO SOCCORSO STRADALE IC 342		342
52302	VERDE IC 402		402
50100	ORANGE COLAS IC 956		956
52129	GIALLO RAL 1000	1000	

52054	AVORIO RAL1001	1001	
50040	BEIGE SAHARA IC 148 RAL 1002	1002	148
50092	GIALLO IC92 RAL 1004	1004	92
52082	GIALLO RAL 1005	1005	
50094	GIALLO RAL 1006	1006	
52035	GIALLO RAL 1007	1007	
52056	GIALLO RAL 1012	1012	
52064	BIANCO PERLA RAL 1013	1013	
52005	AVORIO RAL 1014 IC 094	1014	94
50008	AVORIO CHIARO IC 074 RAL 1015	1015	74
52039	GIALLO RAL 1016	1016	
52003	GIALLO RAL 1018 IC 037	1018	37
52057	GIALLO RAL 1027	1027	
52087	GIALLO RAL 1028	1028	
52179	YELLOW UK XSC 1034	1034	
52083	ROSSO ARANCIO RAL 2001	2001	
52052	ROSSO ARANCIO RAL 2002-IC 053	2002	53
52026	ARANCIO RAL 2003	2003	
52027	ARANCIO RAL 2004	2004	
52270	ARANCIO CHIARO RAL 2008	2008	
52132	ORANGE TRAFFICO RAL 2009	2009	
52028	ARANCIO IC 177 RAL 2011	2011	
52033	ROSSO RAL 3000 IC096	3000	96
52155	ROSSO RAL 3001	3001	
52048	ROSSO RAL 3002	3002	
52030	ROSSO RAL 3003	3003	
52095	ROSSO RAL 3004	3004	
52164	ROSSO RAL 3005	3005	
52081	VERKEHRSROT RAL3020	3020	
52299	ROSSO SALMONE(LACHSROT)	3022	
52177	ROSSO RASPBERRY RAL3027	3027	
52206	BLU VIOLA RAL 5000	5000	
52070	BLU RAL 5001	5001	
52007	BLU RAL 5002	5002	
52008	BLU RAL 5003 IC 097	5003	97
52009	BLU RAL 5004	5004	
52202	SIGNAL BLUE RAL 5005	5005	
52104	BLU RAL 5007	5007	
52044	BLU RAL 5009	5009	
50004	BLU IC 071 RAL 5010	5010	71
52010	BLU RAL 5011	5011	
52038	BLU RAL 5012	5012	
52112	BLU RAL 5014	5014	
50051	BLU CHIARO IC 051 RAL 5015	5015	51
52085	BLU RAL 5017	5017	
52011	BLU RAL 5018	5018	
52123	BLU RAL 5019	5019	
52220	BLU RAL 5020	5020	
52228	WASSER BLAU RAL 5021	5021	
52093	BLU NOTTE RAL 5022	5022	
52282	NUOVO AZZURRO POLIZIA IC380	5023	380

52273	BLU PASTELLO RAL 5024	5024	
52088	VERDE PATINA RAL 6000	6000	
52013	VERDE RAL 6001	6001	
52014	VERDE RAL 6002	6002	
52012	VERDE RAL 6004 (574343)	6004	
52015	VERDE RAL 6005 IC 099	6005	99
52216	VERDE BOTTIGLIA RAL 6007	6007	
52326	VERDE RAL 6009	6009	
52060	VERDE RAL 6010	6010	
52067	VERDE RAL 6011	6011	
52043	VERDE RAL 6012	6012	
50087	KAKI IC 151 RAL 6014	6014	151
52072	VERDE RAL 6016	6016	
52016	VERDE RAL 6017	6017	
52017	VERDE RAL 6018	6018	
52091	VERDE RAL 6019	6019	
52130	VERDE RAL 6020	6020	
52105	VERDE RAL 6021	6021	
52075	VERDE RAL 6024	6024	
52050	VERDE RAL 6026	6026	
52119	VERDE RAL 6027	6027	
52249	VERDE PINO RAL 6028	6028	
52302	VERDE RAL 6029	6029	402
52045	VERDE OPACO I.R. RAL 6031 - I.C.267	6031	267
52227	VERDE RAL 6032	6032	
52080	GRIGIO RAL 7000	7000	
52051	GRIGIO RAL 7001	7001	
52096	GRIGIO RAL 7005	7005	
52268	GRIGIO BEIGE RAL 7006	7006	
52020	GRIGIO RAL 7011 IC 072	7011	72
52063	GRIGIO RAL 7015	7015	
52100	GRIGIO RAL7016	7016	
52135	GRIGIO RAL7021	7021	
52047	GRIGIO RAL 7024	7024	
52022	GRIGIO RAL 7030	7030	
52133	GRIGIO RAL 7031	7031	
50081	GRIGIO IC 091 RAL 7032	7032	91
52144	GRIGIO RAL 7033	7033	
52073	GRIGIO RAL 7035	7035	
52058	GRIGIO RAL 7037	7037	
52221	GRIGIO RAL 7042	7042	
52025	MARRONE RAL 8016	8016	
52267	MARRONE SCURO RAL 8022	8022	
50171	BIANCO RAL 9001	9001	
52068	BIANCO RAL 9002	9002	
52214	BIANCO RAL 9003	9003	
52062	NERO RAL 9005	9005	
50027	BIANCO IC 082 RAL 9010	9010	82

IVECO

